

**MK**



■ **Pålitelig design og kvalitet**



## Vel utprøvede sprøyter



Hardi NK er en av de mest allsidige sprøyter som noensinne er produsert.

NK modellen brukes av profesjonelle brukere over hele verden.

NK benyttes i tradisjonelt jordbruk, gartneri, frukt/bær og vingårder.

NK er en holdbar og vel utprøvd sprøyte som tilbyr mer utstyr og ekstrautstyr, enn hva du forventer deg av en sprøyte i denne klassen.

### Pumpen

Hardi membranpumper er spesielt utviklet for sprøyting av plantevernmidler og flytende gjødsel. Membranen skiller de bevegelige delene som, veivaksel og lager fra væsken. Dette gjør at pumpen får minimal slitasje og dermed lengre levetid.

- HARDI membranpumpe er:
- Selvsugende
- Kan kjøres tørr
- Enkel å reparere
- Fett smurt
- Kjemikalieresistente membraner og ventiler

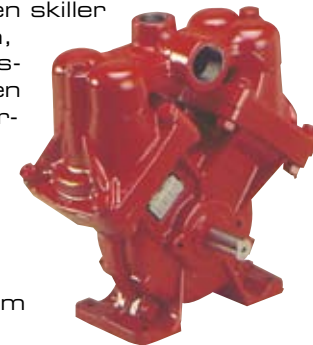

### Chassis

Chassiset er årsaken til en holdbar sprøyte. Designet av NK chassiset gir et lavt tyngdepunkt som dessuten kommer nær traktoren.

Dette gir også en enkel tilgang ved service. Chassiset er zinkfosfatbehandlet før pulverlakkering. Behandlingen garanterer en god beskyttelse mot korrosjon.

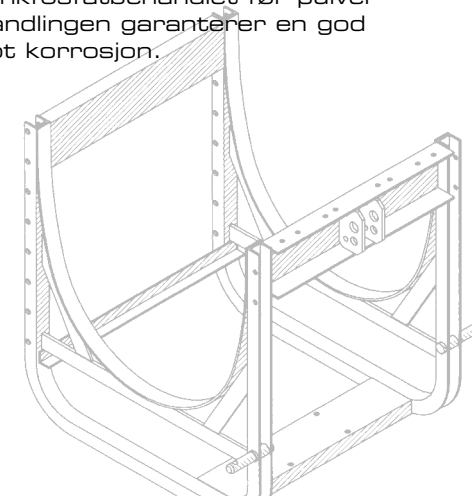

### Tank

Den støtsikre polyetylen tanken har en dyp sump som sikrer en komplett tømning av tanken. Tank designet gjør at en får en god omrøring av væska, og at tanken også lett å reingjøre ved bruk av den integrerte tankskylledysa.

Et toppmontert sugefilter på 400, 600 og 800 l gjør en sikker og enkel rengjøring for brukeren.

**Filteret er vertikalt plassert og i.hht. krav om godkjenningssmerke.**

NK sprøyta leveres standard med ekstra trykkomrøring som sikrer en effektiv omrøring selv av de mest vanskelige midler.



### Armatyr

NK leveres standard med HARDI-BK-180 armatur. Armaturet har en lang liste med standardutstyr:

- Hovedkran
- Sikkerhetsventil
- Trykkfilter (vertikalt plassert)
- Manometer
- Ventil for trykkomrøring
- Minst tre seksjonsventiler med like-trykkventiler.
- HARDI-MATIC som sikrer uforandret dosering l/daa ved hastighetsforandringer innenfor samme gir.



### Bommen

Samtlige NK rammer er som chassiset zinkfosfatbehandlet før pulverlakkeringen.

Dette til sammen med en vel utprøvd design sikrer en lang levetid og sikker bruk av bommen. 6 og 8 m bom er fastmontert på chassiset, mens 10 m bom er plassert på et bomløft med integrert trapez.

Bommen kan justeres i forskjellige høyder avhengig av plantekulturen. Enkel SNAP-FIT dysene har innebygd membran dryppvern som eliminerer etterdrypp fra dysene når hovedkrana er stengt.

En serie av forskjellige høykvalitets HARDI- dyser er tilgjengelige til forskjellige sprøyteoppgaver.

Alle bommene har justerbart fjærbelastet avvikerledd som beskytter bommen ved evt. påkjørsler.



**SB**



**MB**

## Ekstrautstyr



15 l rentvannstank



Kjemikalietank



Rensetank



Hydraulisk bomløft



HARDI TRIPLET dyseholdere



Stigtrinn



Mekanisk fjernbetjening



Manuelt bomløft

## Spesifikasjoner

Tankstørrelse Liter	Bom bredde	Modell	Pumpe modell	Pumpekapasitet L/min	Mål L x B x H	Vekt kg
<b>200</b>	6m	SB	503/603/1203	16/31/99	100 x 190 x 160	100
	8m	SB	503/603/1203	16/31/99	110 x 190 x 200	110
<b>400</b>	6m	SB	603/1203/1303	31/99/114	140 x 190 x 170	150
	8m	SB	603/1203/1303	31/99/114	140 x 190 x 210	160
	10m	SB	603/1203/1303	31/99/114	140 x 190 x 210	180
<b>600</b>	6m	SB	603/1203/1303	31/99/114	140 x 190 x 170	170
	8m	SB	603/1203/1303	31/99/114	140 x 190 x 210	180
	10m	SB	603/1203/1303	31/99/114	140 x 190 x 210	200
	12m	MB	603/1203/1303	31/99/114	140 x 190 x 220	240
<b>800</b>	6m	SB	1203/1303	99/114	140 x 190 x 170	200
	8m	SB	1203/1303	99/114	140 x 190 x 210	210
	10m	SB	1203/1303	99/114	140 x 190 x 210	230
	12m	MB	1203/1303	99/114	150 x 226 x 220	270

## HARDI - din sprøytespesialist

HARDI - din sprøytespesialist  
HARDI INTERNATIONAL A/S er et globalt selskap, hvis grunnidè er å tilfredsstille brukerens krav til kvalitetsprodukter, som sikrer en effektiv og ansvarlig utsprøyting av plantevernmidler. Vårt verdensomspennende distribusjons og salgnett omfatter mer enn 100 land, hvor vi er representert med importører, agenter og salgssupport. Sistnevnte finnes i Sverige, Norge, Danmark, England, Frankrike, Spania, Nord Amerika, Tyskland og Australia.

Nøkkelen til opprettholdelsen av vår globale dominans innen planevern er vårt vedvarende engasjement i forskning og utvikling av kvalitetsprodukter. Når vi utvikler nye sprøyter eller komponenter har vi definert følgende essensielle nøkkelkriterier: Styrke, troverdighet, kapasitet, økonomi, brukervennlighet, service, presisjon og økonomi. Alle nyutviklinger er holdt opp mot disse realiteter.

Gjennom mer enn 45 år, har HARDI bidratt til de stadig økende krav til effektivitet og presist plantevern. HARDI er trendsetter innenfor sprøyte-teknologi. Det krever fortsatt utvikling og fornyelse for å fastholde den posisjon.

## HARDI NORGE A/S

Industriveien 14 • 2870 Dokka  
Tlf.: 61 11 11 00 • Fax: 61 11 16 60  
hardi@hardi-no.com • www.hardi-no.com

HIA MARKETING  
N-896685-02-2.005



Høje Taastrup, Denmark



Nørre Alslev, Denmark



Spain



France



USA



Australia



HARDI forbeholder seg rett til å endre spesifikasjoner uten varsel. Illustrasjoner kan inneholde ekstrautstyr.